

SDM100

Distributore monoblocco
da 1 a 8 sezioni

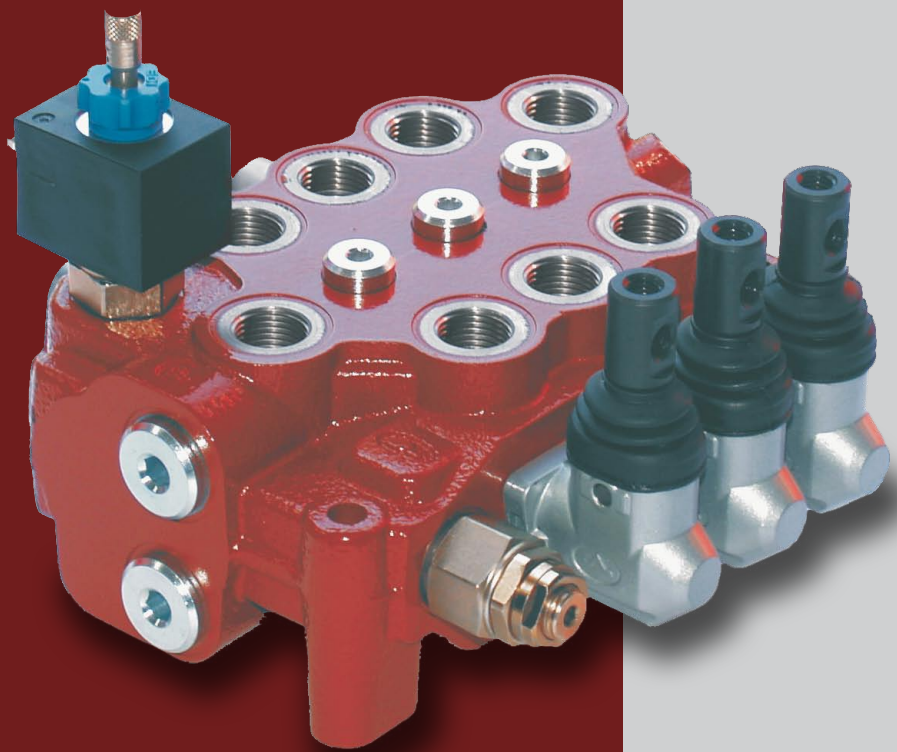

Ulteriori informazioni

Il folder mostra il prodotto nelle configurazioni più comuni.
Per informazioni più dettagliate o richieste particolari contattare il Servizio Commerciale.

ATTENZIONE!

Specifiche tecniche, disegni e descrizioni riportati nel presente folder, sono riferiti al prodotto standard al momento dell'entrata in stampa.

Walvoil, orientata verso il continuo miglioramento del prodotto, si riserva il diritto di apportare modifiche in ogni momento e senza l'obbligo di alcun preavviso.

IL COSTRUTTORE NON RISPONDE DEI DANNI CHE DOVESSERO ESSERE ARRECATI A PERSONE O COSE DERIVANTI DA UN USO IMPROPRIO DEL PRODOTTO.

Caratteristiche

- Valvola di sovrappressione generale in entrata e valvole di non ritorno sulla linea di mandata di ogni sezione
- Circuito in parallelo e in serie; possibilità di una sezione in serie-parallelo
- Continuazione della linea di pressione carry-over opzionale
- Valvole ausiliarie anti cavitazione e valvole antiurto (a taratura fissa e regolabile) disponibili su ogni sezione.
- Valvole di blocco pilotate flangiabili su ogni sezione
- Valvola di messa a scarico a comando elettrico
- Configurabile con comandi manuali, pneumatici, elettro-pneumatici, idraulici, elettro-idraulici e a distanza con cavi flessibili

Condizioni operative

I dati e i diagrammi riportati in questo fascicolo sono stati rilevati con olio a base minerale avente viscosità di 46 mm²/s alla temperatura di 40°C.

Portata nominale		70 l/min
Pressione nominale (massima)		315 bar
Contropressione massima	allo scarico T	10 bar
Fuga interna A(B)⇒T	Δp = 100 bar con fluido e distributore a 40°C	5 cm ³ /min (max. 9 cm ³ /min)
Fluido		Olio a base minerale
Campo di temperatura del fluido	con guarnizioni NBR	da -20°C a 80°C
	con guarnizioni FPM	da -20°C a 100°C
Viscosità	campo di lavoro	da 15 a 75 mm ² /s
	minima	12 mm ² /s
	massima	400 mm ² /s
Grado di contaminazione		-/19/16 - ISO 4406
Campo di temperatura ambientale per condizioni operative	con dispositivi meccanici	da -40°C a 60°C
	con dispositivi idraulici e pneumatici	da -30°C a 60°C
	con dispositivi elettrici	da -20°C a 50°C

NOTA - per differenti condizioni di utilizzo contattare il Servizio Commerciale

Filettature standard

NORMATIVE DI RIFERIMENTO				
	BSP	UN-UNF	METRICA	NPTF
FILETTATURA SECONDO	ISO 228/1	ISO 263	ISO 262	ANSI B1.20.3
	BS 2779	ANSI B1.1 unificato		
CAVITA' SECONDO	ISO 1179	11926	6149	J476a
	SAE	J1926	J2244	
	DIN 3852-2 forma X o Y			

BOCCHHE			
	BSP	UN-UNF	METRICA
Ingresso P e carry-over C	G 1/2	7/8-14 (SAE10)	M22x1.5
Bocche A e B	G 3/8	3/4-16 (SAE8)	M18x1.5
Scarico T	G 1/2	7/8-14 (SAE10)	M22x1.5
Pilotaggi idraulici	G 1/4	7/16-20 (SAE4)	G 1/4
Pilotaggi pneumatici	NPTF 1/8-27		

NOTA- per differenti dimensioni delle bocche, contattare il Servizio Commerciale

Curve caratteristiche

Generali

Perdite di carico* P → T

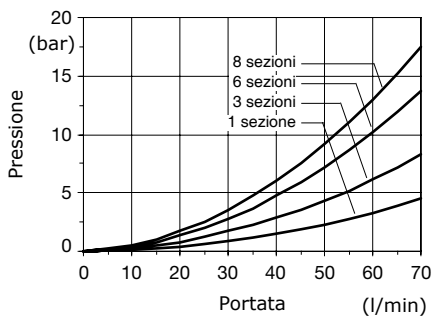

Perdite di carico* P → A(B) e A(B) → T

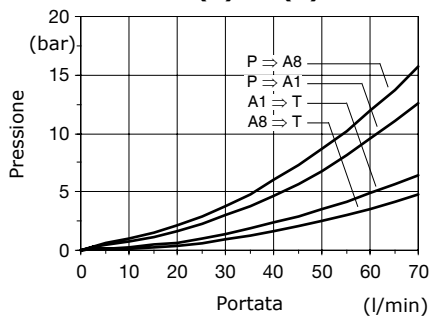

Sensibilità cursore tipo 1; P → A(B)
Qin = in relazione al cursore - P = 60 bar

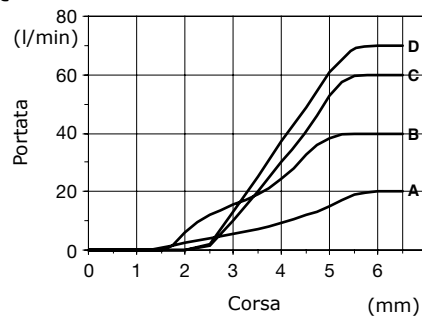

Nota (*): perdite di carico ottenute con cursore tipo 109 (per portate fino a 60 l/min)

A = cursore tipo 102, per portate fino a 20 l/min
B = cursore tipo 101, per portate fino a 40 l/min
C = cursore tipo 109, per portate fino a 60 l/min
D = cursore tipo 127, per portate fino a 70 l/min

Valvola di sovrappressione generale

Campo di taratura valvola TVG2
(banda verde)

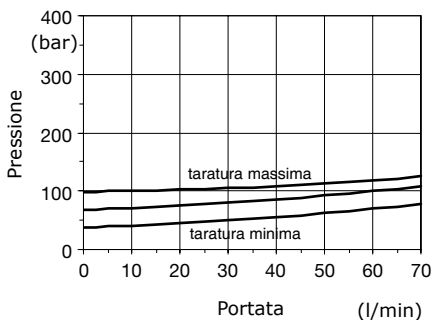

Campo di taratura valvola TVG3
(banda blu)

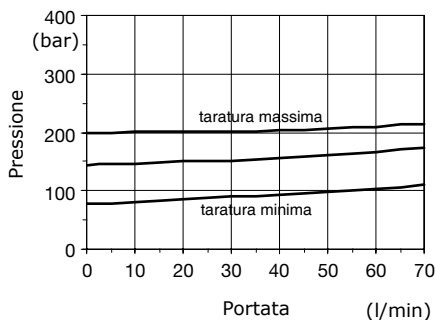

Campo di taratura valvola TVG4
(banda rossa)

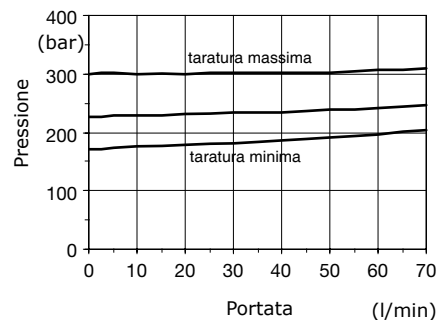

Valvole ausiliarie

Valvole a taratura fissa tipo U
Esempi di taratura (10 l/min)

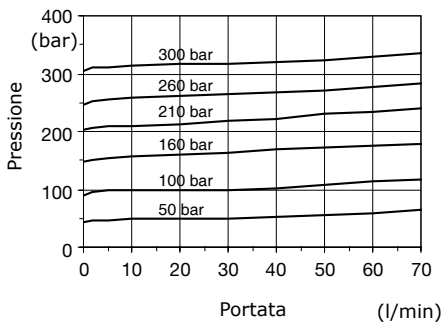

Perdite di carico valvole tipo U in anticavitazione

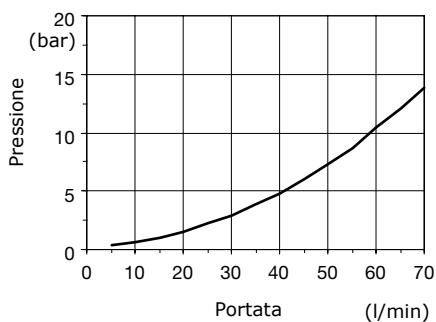

Valvola di messa a scarico
eseguita su SDM100/3

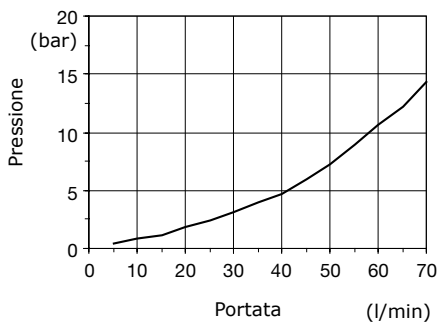

Dimensioni

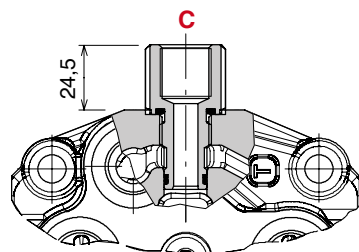

Configurazione con Carry-Over

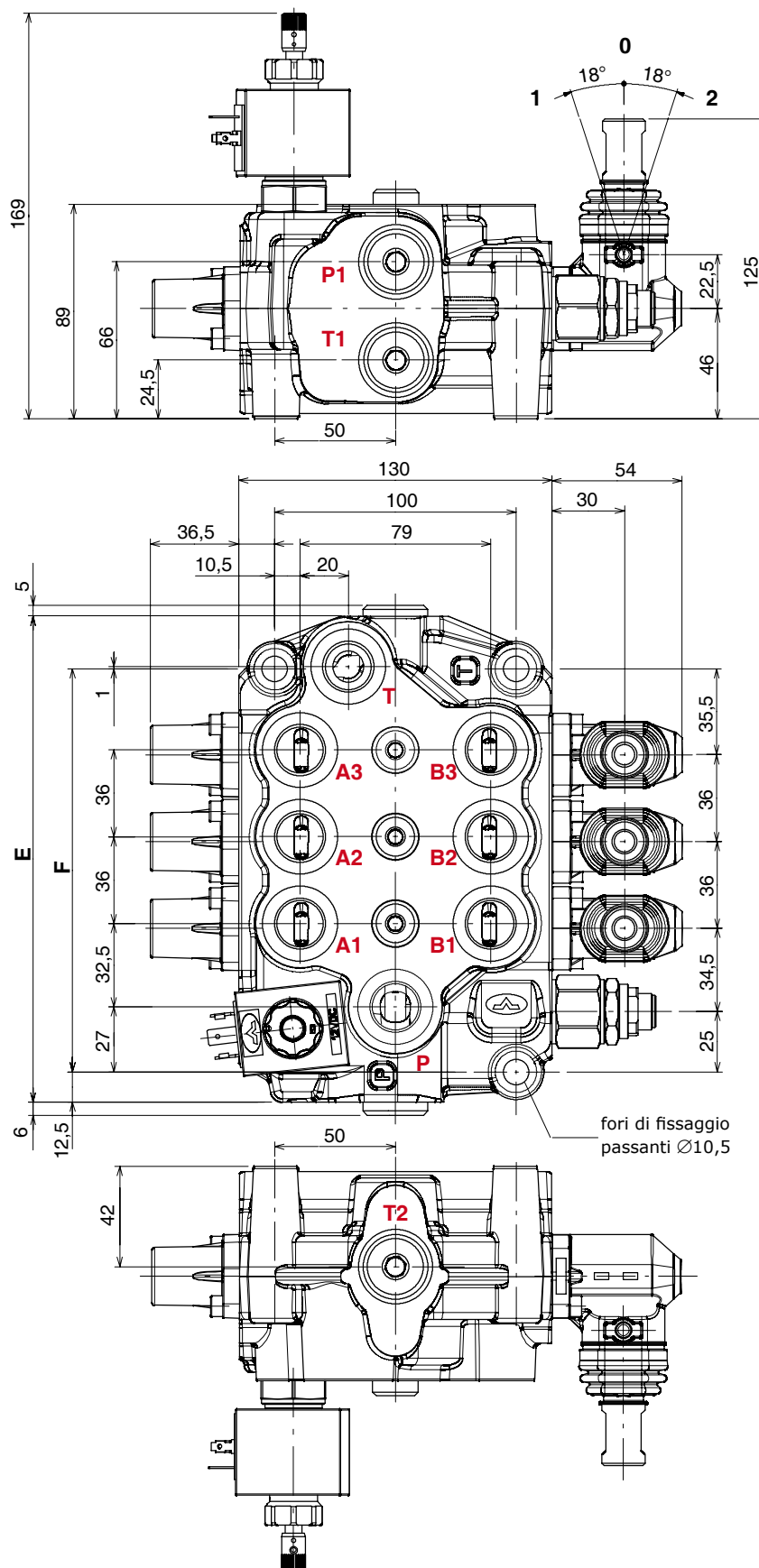

NOTA: Le quote e i disegni sono riferiti alla configurazione con filettatura BSP

TIPO	E mm	F mm
SDM100/1-P	129,5	95
SDM100/2-P	165,5	131
SDM100/3-P	201,5	167
SDM100/4-P	237,5	203
SDM100/5-P	273,5	239
SDM100/6-P	309,5	275
SDM100/7-P	345,5	311
SDM100/8-P	381,5	347

Circuito idraulico

Configurazione con circuito in parallelo

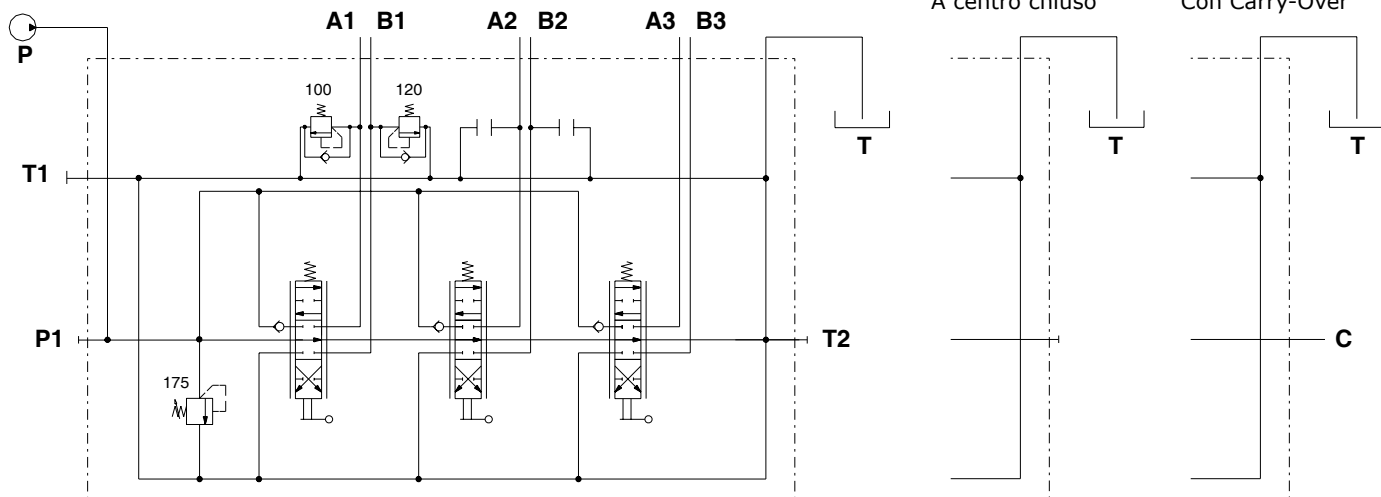

Configurazione con circuito in serie

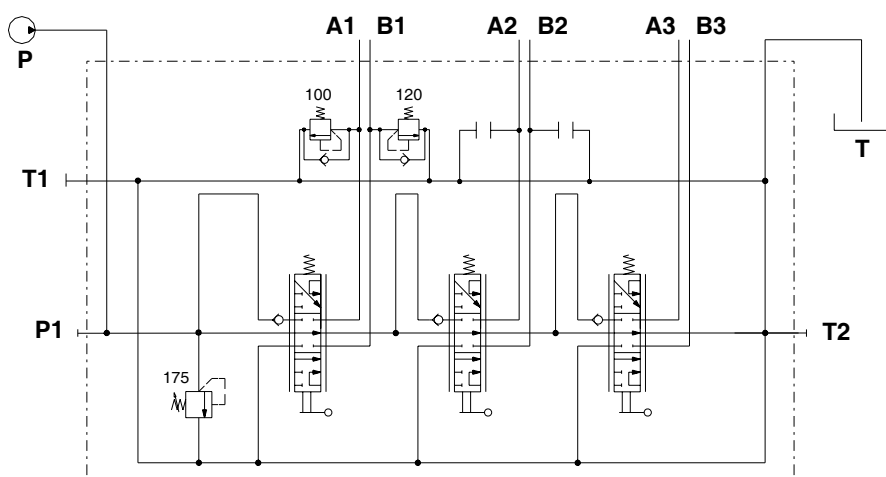

Configurazione con circuito in serie-parallelo

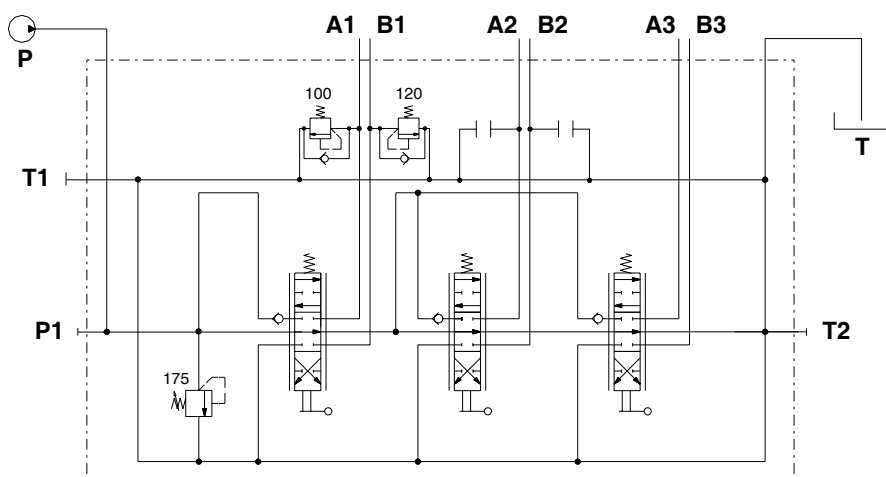

Composizione della descrizione

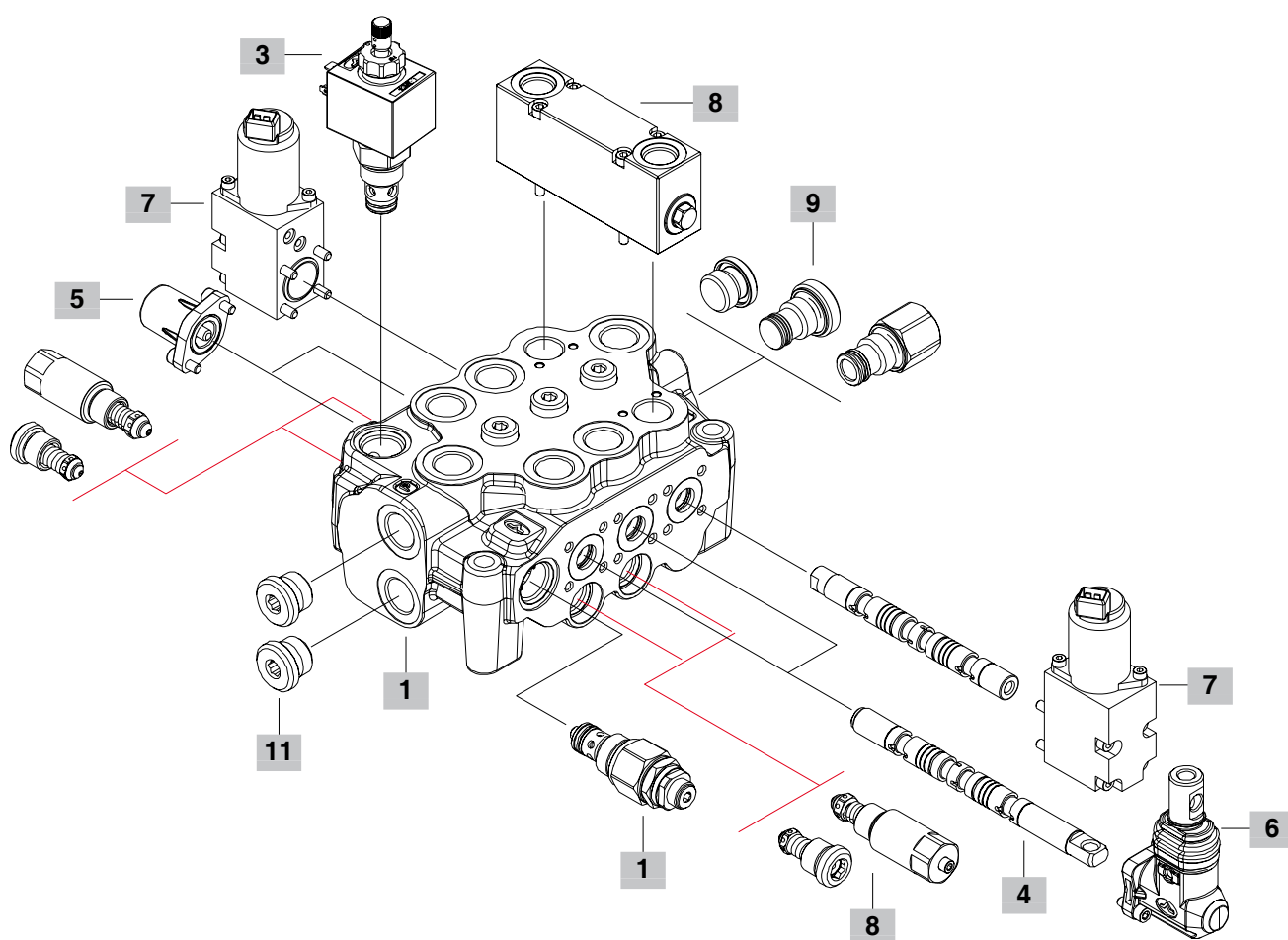
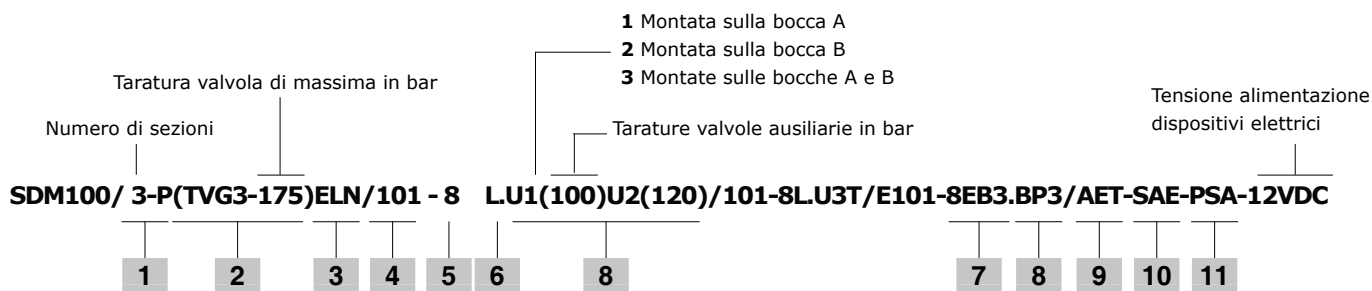

1 Kit corpo

- 1-P: Distributore a una sezione
- 2-P: Distributore a 2 sezioni
- 3-P: Distributore a 3 sezioni
- 4-P: Distributore a 4 sezioni

- 5-P: Distributore a 5 sezioni
- 6-P: Distributore a 6 sezioni
- 7-P: Distributore a 7 sezioni
- 8-P: Distributore a 8 sezioni

Per circuiti di serie e serie-parallelo, consultare il Servizio Commerciale

2 Valvola di sovrappressione

Ad azionamento diretto

- (TVG2-80): Campo di reg. da 63 a 100 bar taratura std. 80 bar
- (TVG3-175): Campo di reg. da 100 a 200 bar taratura std. 175 bar
- (TVG4-220): Campo di reg. da 200 a 300 bar taratura std. 220 bar
- SV: Tappo sostituzione valvola

Composizione della descrizione

3 Valvola di messa a scarico

ELN: Con comando a solenoide senza pulsante di emergenza
ELP: Con comando a solenoide e pulsante di emergenza
ELT: Con comando a solenoide e pulsante di emergenza "push and twist"
LT: Tappo sostituzione valvola

4 Corsori

Dove non specificato si intendono per portate fino a 40 l/min

102: Doppio effetto, 3 posizioni con A e B chiusi in posizione centrale per portate fino a 20 l/min
101: Come precedente per portate fino a 40 l/min
109: Come precedente per portate fino a 60 l/min
127: Come precedente per portate fino a 70 l/min
201: Doppio effetto, 3 posizioni con A e B a scarico in pos. centrale
2H01: Doppio effetto, 3 posizioni con A e B parzialmente a scarico in posizione centrale
1502: Doppio effetto, 3 posizioni con A e B chiusi in posizione centrale, per distribuzione in serie
2501: Doppio effetto, 3 posizioni con A e B a scarico in posizione centrale, per distribuzione in serie
301: Semplice effetto in A, 3 posizioni, B tappato
401: Semplice effetto in B, 3 posizioni, A tappato
801: Doppio effetto, 3 posizioni, rigenerativo in 2ª posizione con cursore ad uscire
501: Doppio effetto, 4 posizioni, flottante in 4ª posizione con cursore ad entrare: per comandi lato "A" tipo 13 e 13F. Necessità di corpo particolare, consultare il Servizio Commerciale

5 Comandi lato "A"

7FTN: A frizione con sensore di neutro
8: Con ritorno a molla in posizione centrale
8D: Tipo 8, perno uscente filettato femmina M6 per doppio comando
8F2: Tipo 8 con limitatore di corsa regolabile
8TL: Tipo 8 a perno uscente per azionamento tramite cavi flessibili
9B: Con aggancio in posizione 1 e ritorno a molla in pos. centrale
10B: Con aggancio in posizione 2 e ritorno a molla in pos. centrale
11B: Con aggancio in pos. 1 e 2, con ritorno a molla in pos. centrale
8K: Tipo 8 con blocco cursore elettrico
8RM2: Tipo 8 con aggancio elettromagnetico in posizione 2
8MG3(NO): Tipo 8 con microinterruttore in posizione 1 e 2
8PP: Pneumatico proporzionale
8EP3: Elettropneumatico ON/OFF
13: A 4 posizioni con ritorno a molla al centro e aggancio in 4ª posizione: per cursore 501
13F: A 4 posizioni con ritorno a molla al centro: per cursore 501

11 Selezione bocche

PSA: Pressione P e scarico T superiori
PSL: Pressione P1 e scarico T2 laterali
PSL-NOTAP(T1): Pressione P1 e scarico T1 laterali, sullo stesso lato

6 Comandi lato "B"

L: Leva standard
LF1: Con limitatore di corsa regolabile
LB3: Leva in acciaio per impieghi gravosi
SLP: Senza leva, con flangia anti-polvere
SLC: Senza leva con cappellotto
LCA1-4: Cloche per 2 sezioni, esecuzioni tipo 1 e 4
LCA2-3: Cloche per 2 sezioni, esecuzioni tipo 2 e 3
SLK: Come SLP con blocco elettromeccanico del cursore, necessita di cursori dedicati: consultare il Servizio Commerciale

7 Comandi completi

Necessitano di cursori dedicati e corpi con caratteristiche particolari: consultare il Servizio Commerciale

Comando a solenoide diretto ON/OFF

Nota: Il funzionamento corretto del comando, alla pressione nominale del distributore, è assicurato fino alla portata di 50 l/min; per portate superiori contattare il Servizio Commerciale.

8ES1: Con ritorno a molla a singolo effetto in A
8ES2: Con ritorno a molla a singolo effetto in B
8ES3: Con ritorno a molla a doppio effetto
Comando idraulico bilaterale proporzionale
8IM: Con ritorno a molla
13IM: Con ritorno a molla per cursore con circuito flottante
Comando elettro-idraulico bilaterale proporzionale
8EB3: Con ritorno a molla al centro
8EB3LH: Con ritorno a molla al centro e leva a tenuta
13EB3: Come tipo 8EB3 per cursore con circuito flottante
13EB3LH: Come tipo 8EB3LH per cursore con circuito flottante

8 Valvole ausiliarie

C: Valvola anticavitazione
P: Valvola antiurto a taratura fissa: per lista consultare il Servizio Commerciale
U: Valvola antiurto con riempimento a taratura fissa: per lista consultare il Servizio Commerciale
UR: Valvola antiurto con riempimento a taratura variabile: per campi di regolazione consultare il Servizio Commerciale
UT: Tappo sostituzione valvole sugli utilizzi A e B
BP: Valvole di blocco pilotate: flangiate sul lato utilizzi

9 Opzioni circuito

AET: A centro aperto
AEK: A centro chiuso
AE: Con continuazione della linea di pressione (carry-over)
VRC: Con valvola di contropressione
VRE: Con valvola di contropressione e continuazione della linea di pressione (carry-over)

10 Filettatura

Specificare il tipo di filettatura solo se differente da BSP standard: vedere pagina 4

D1WVDA02I - 1ª edizione Aprile 2009